

5047190162 • КПП 504701001 • 1165047060760 •
141720, Московская область, г. Долгопрудный, Лихачевский пр-кт, д.46, стр. 3

ООО «ПроЗа»

ИНСТРУКЦИЯ ПО МОНТАЖУ

Рольставни из монолитного поликарбоната «ПроЗа»



2022 г.

Краткие рекомендации по эксплуатации рольставней из поликарбоната PROZA

- Осуществлять визуальный контроль при работе изделия
- При сильном ветре не создавать "воздушный коридор"(все рольставни должны быть закрытыми)
- При ураганном ветре все рольставни рекомендуется поднять
- Мыть рольставни аппаратом высокого давления либо обильно смоченными губками,исключая сухое трение
- Не пользоваться рольставней при обледенении полотна

Типы монтажа:

накладной

встроенный

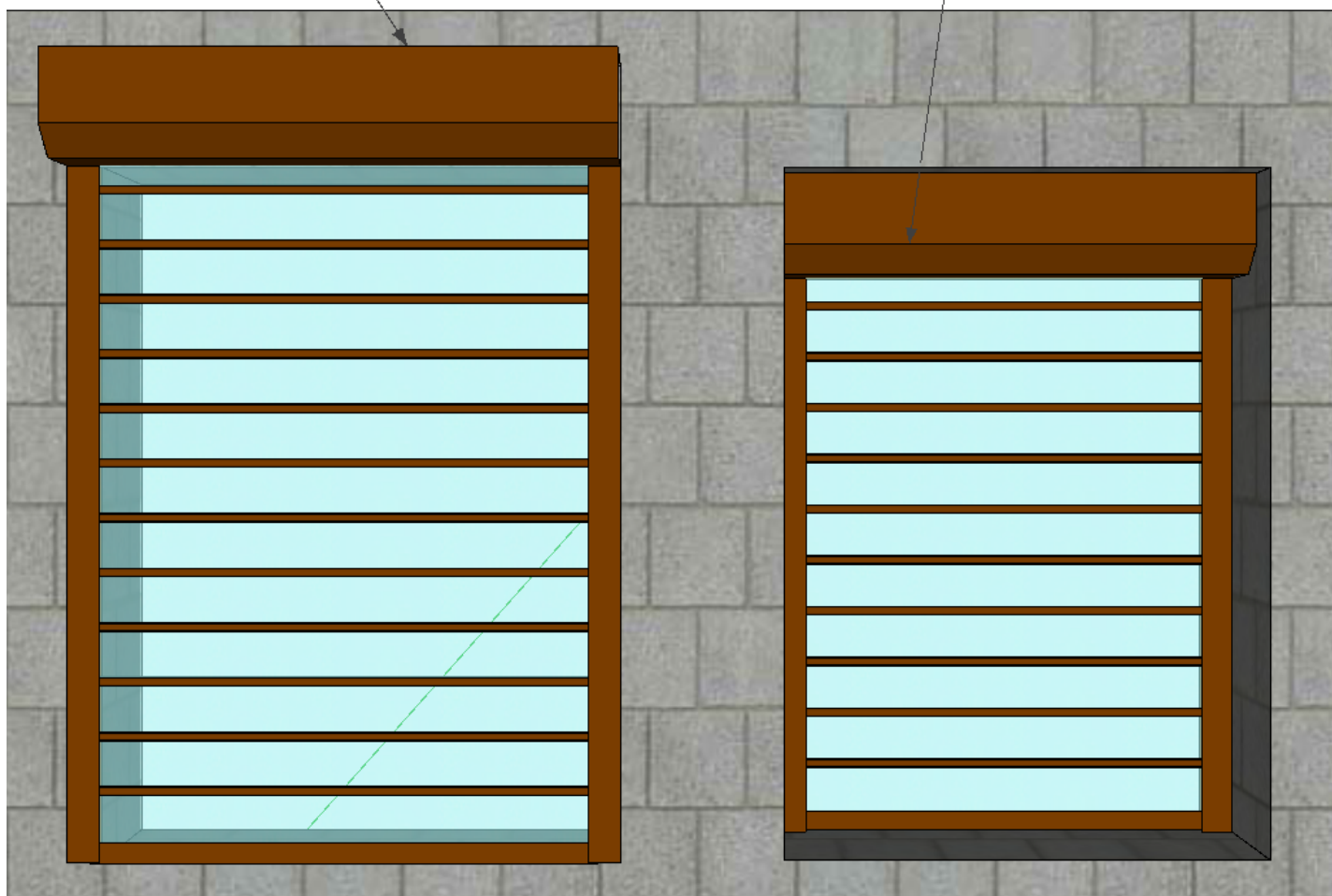

Подготовка направляющих шин:

- Накладной монтаж

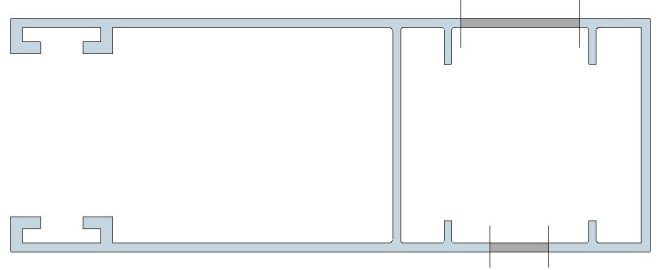
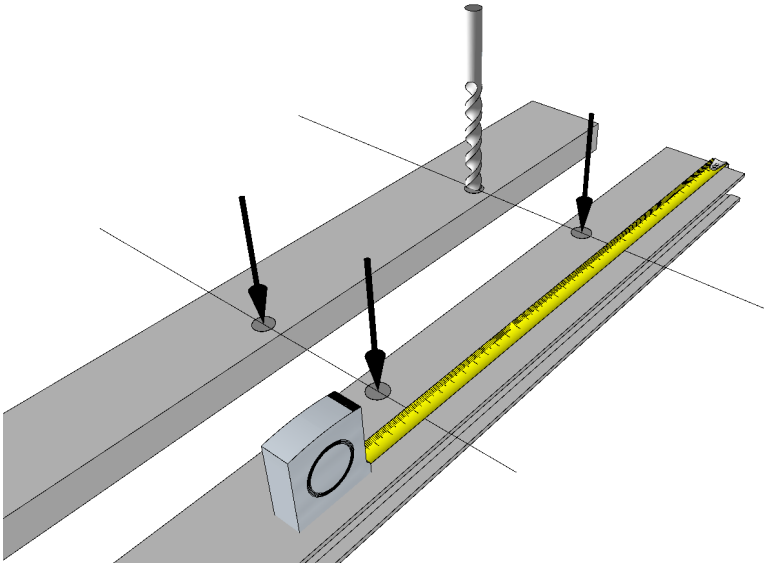

- Встроенный монтаж

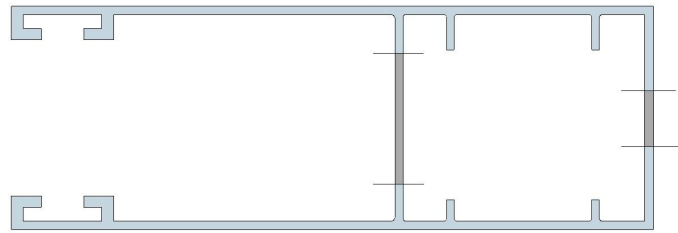
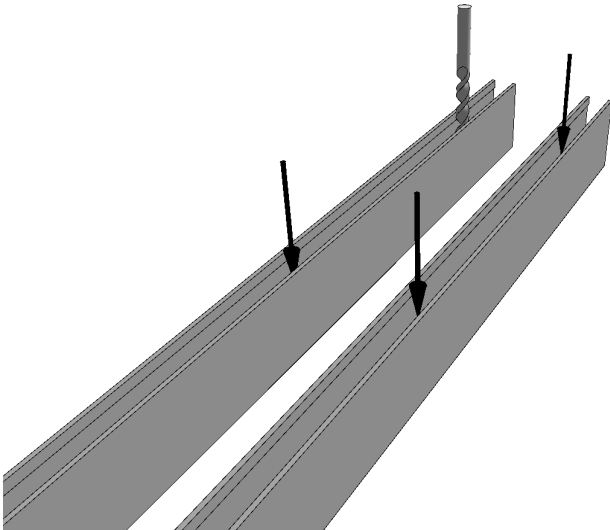

- Подготовка шин (В системе Лайт, при использовании направляющих устройств GD14/U в коробах размером от 165 до 205 мм, **доработка шин не требуется**). В остальных случаях доработка шин **обязательна**).

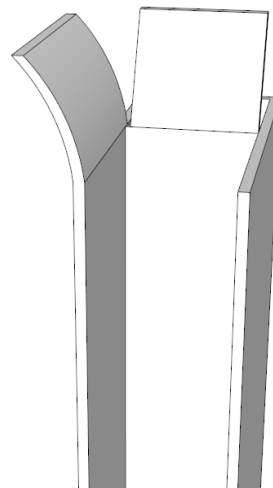
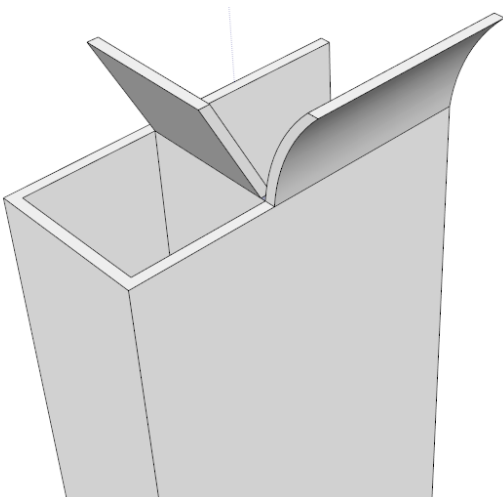

Монтаж конструкции.

Накладной монтаж.

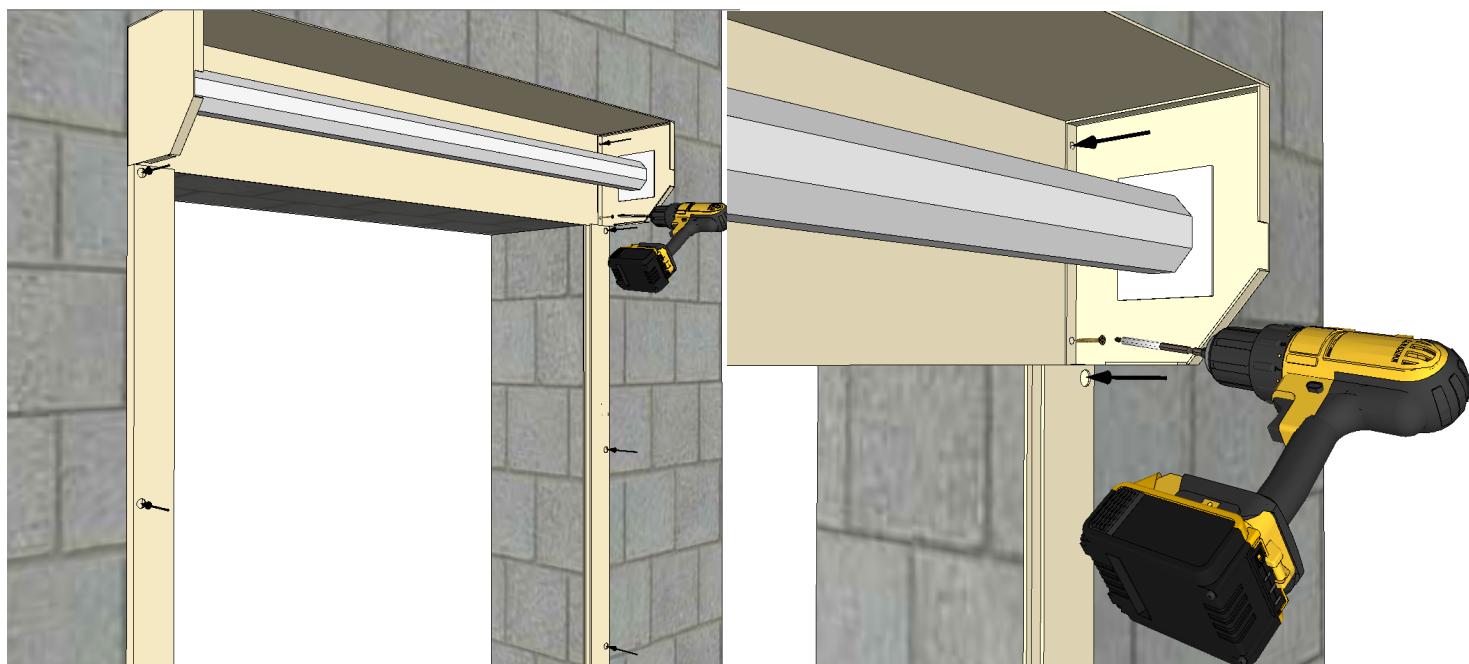

Встроенный монтаж

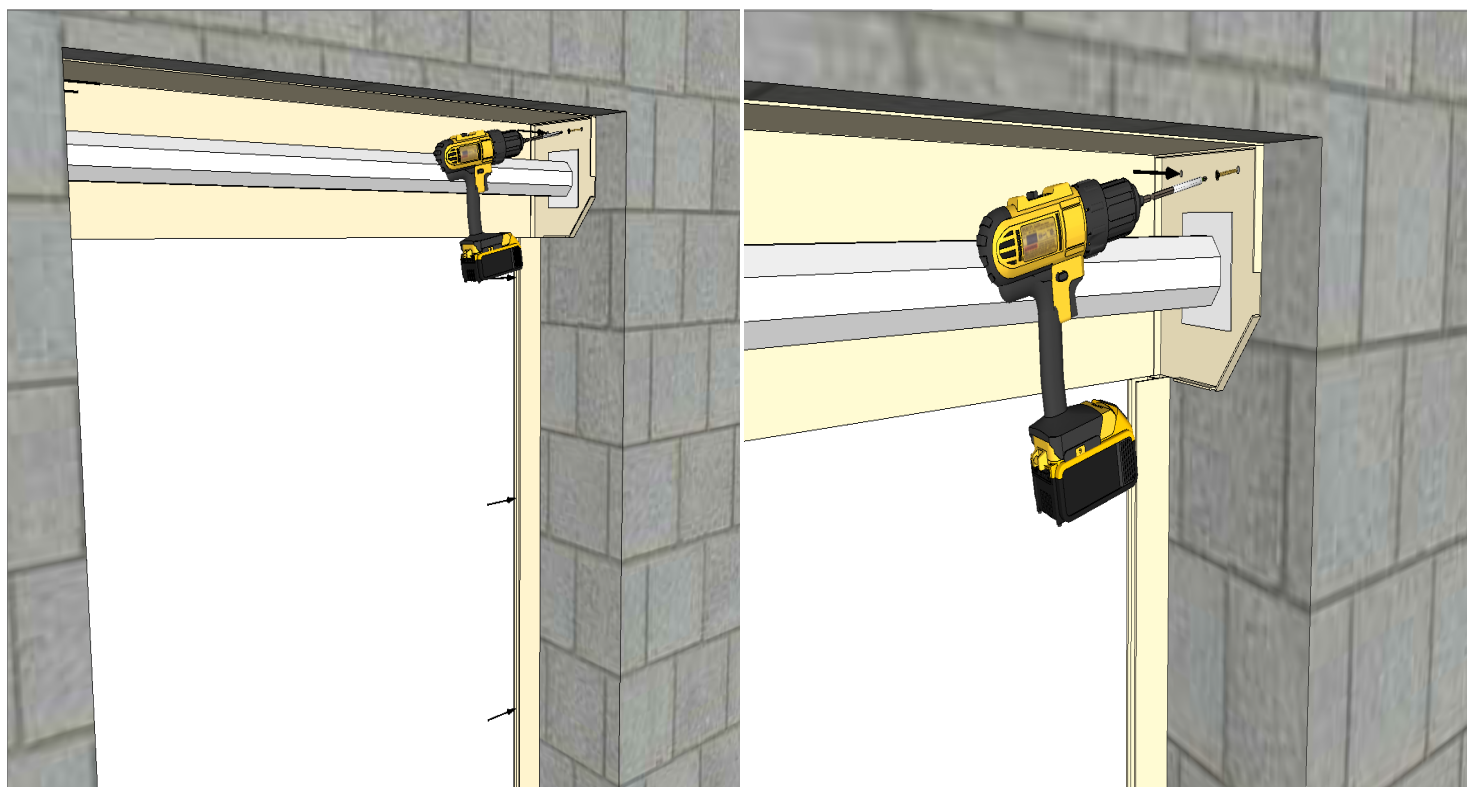



Монтаж полотна.

Оберните вал, особе внимание уделите капсуле

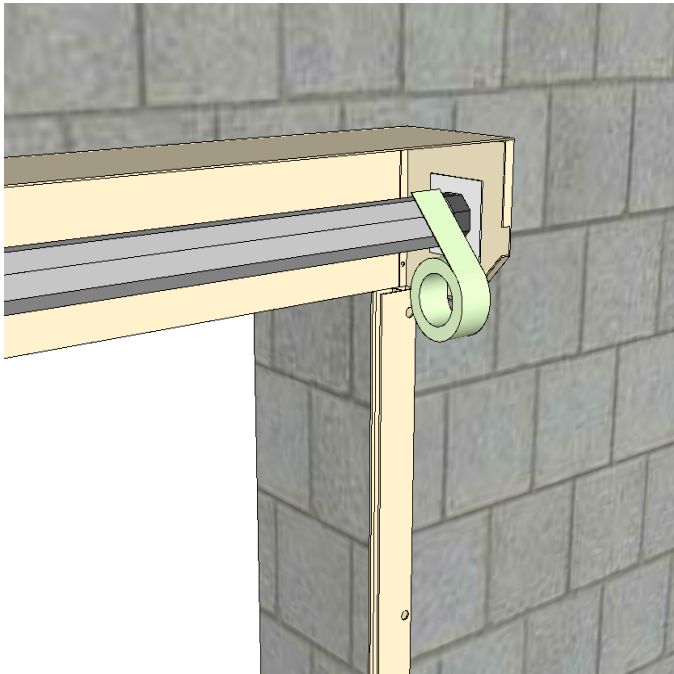

Заводите полотно в шины через вал.
Адаптеры (квадраты) должны быть сняты!

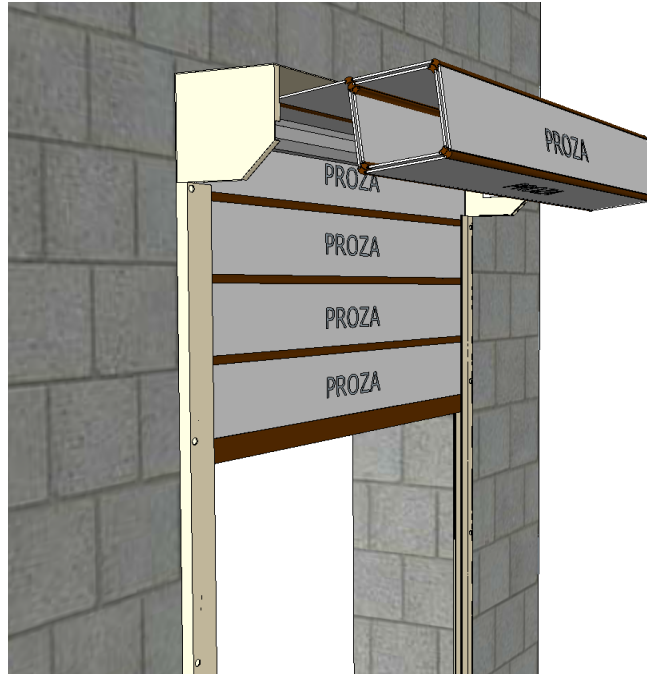

Снимите вал, оденьте и распределите дистанционные кольца. Капсулу зафиксируете саморезом

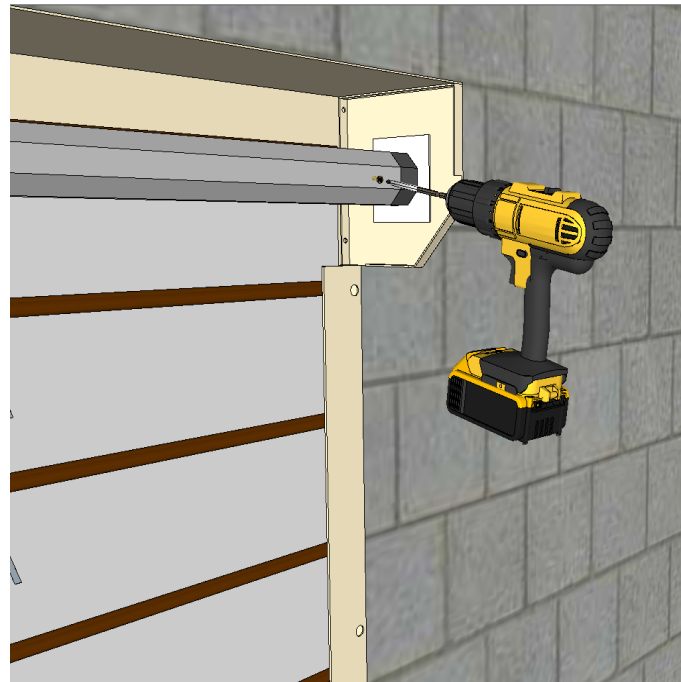
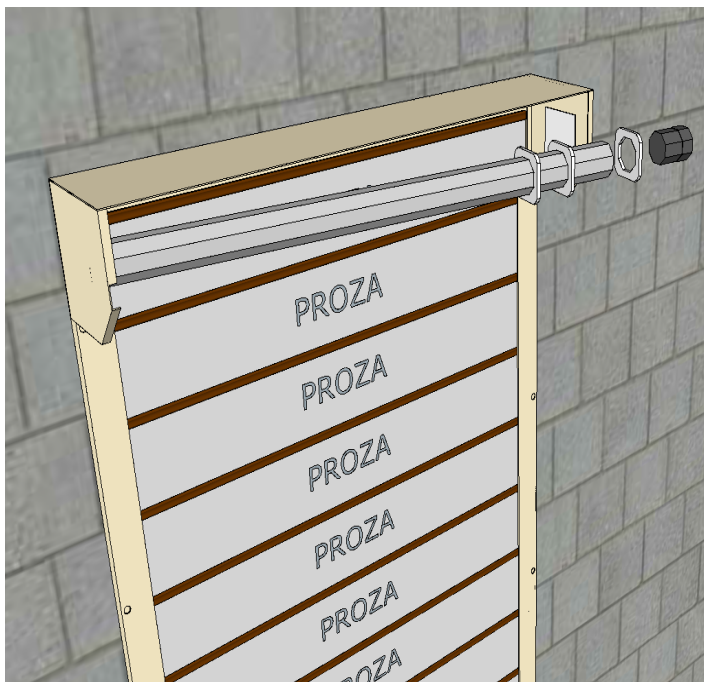

Установите адаптер(квадрат) как показано на рисунке. Вставьте тяговую пружину в первый профиль полотна и распределите тяговые пружины на расстоянии 5-7 см от адаптера , чтобы основание не попадало на адаптер (квадрат)

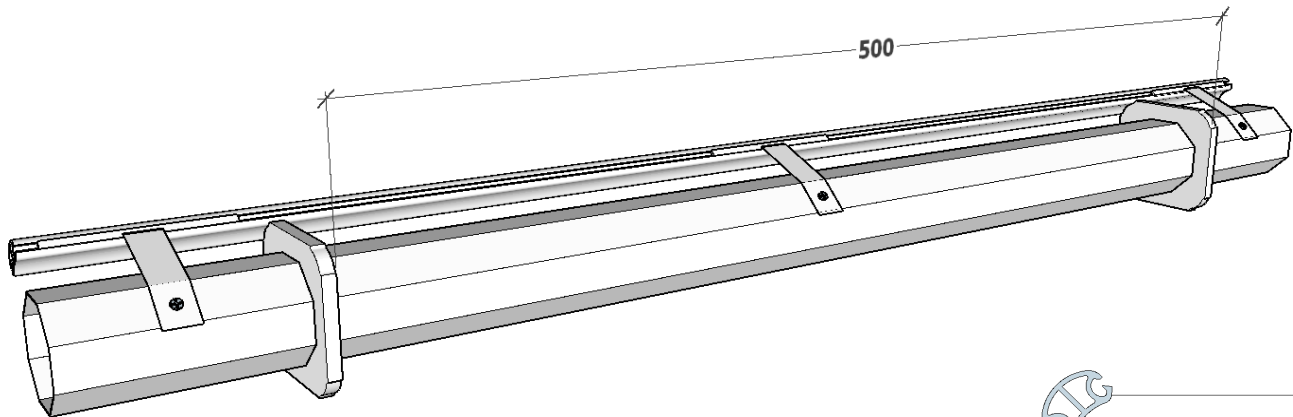

Оденьте адаптеры(квадраты), закрепите вал.
Установите верхний профиль на один из углов адаптера

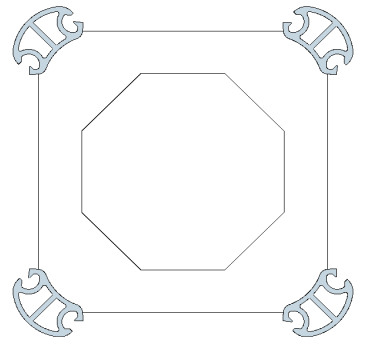

Максимально натяните тяговую пружину и закрепите ее через отверстие в вал саморезом или заклепкой, отрежьте остаток тяги. Убедитесь что все 4 профиля укладываются на углы адаптеров

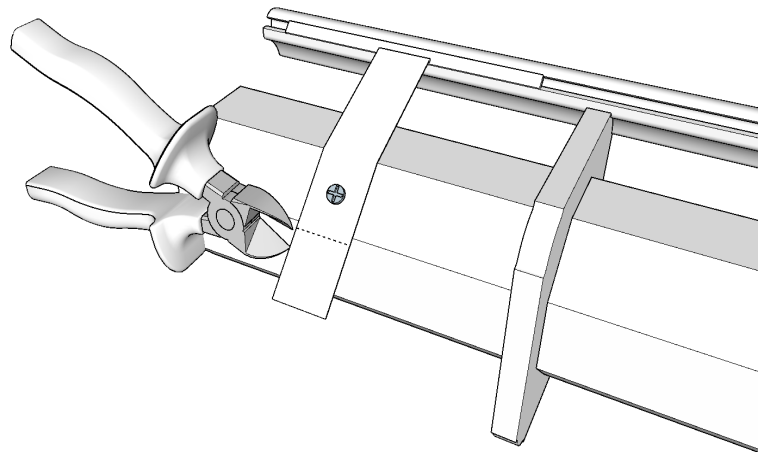

Настройте концевые выключатели двигателя. Убедитесь что намотка правильная (профили укладываются друг на друга без смещения).

Закройте крышку короба не снимая пленку с полотна!

Откройте и закройте рольставню несколько раз.

Убедитесь, что полотно не задевает внутреннюю часть короба, открыв и закрыв рольставню несколько раз, а так же проверьте, не цепляет ли полотно крышки короба. Если полотно касается крышки короба, требуется её загиб или подрезка.

Откройте крышку короба, снимите пленку с поликарбоната внутри короба

